

10. СВИДЕТЕЛЬСТВО О ПРИЕМКЕ.

Счетчик воды СКВМ 20 заводской № _____ соответствует техническим условиям ТУ 4213-003-65843100-2010 и признан годным к эксплуатации.

ООО
ПК "КАН".

Дата выпуска « 23 » мая 20 13 г.

11. СВИДЕТЕЛЬСТВО О ГОСПОВЕРКЕ.

Счетчик на основании результатов государственной первичной поверки, проведенной организацией Госстандарта, признан годным и допущен к эксплуатации.

Государственный поверитель

_____ (подпись)

Дата проверки « » _____ 20 г.

М.П.

12. СВЕДЕНИЯ О ПЕРИОДИЧЕСКОЙ ПОВЕРКЕ.

Дата проверки	Результаты проверки	МПИ	Оттиск клейма	Подпись поверителя и Ф.И.О.

13. ГАБАРИТНЫЕ И ПРИСОЕДИНИТЕЛЬНЫЕ РАЗМЕРЫ

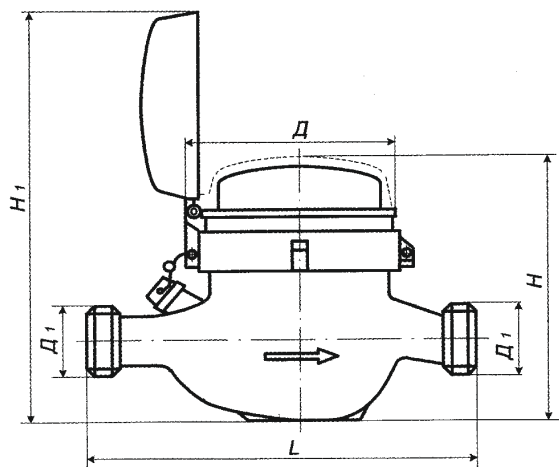

Условное обозначение счетчика	Монтажная длина L, мм	H, мм	H ₁ , мм	D, мм	D ₁ , мм	Масса, кг
СКВМ 15	165	116	190	95	G 1 _{1/2}	0,85
СКВМ 20	190	117	191	95	G 1 _{3/4}	1,1

РОССИЙСКАЯ ФЕДЕРАЦИЯ
ОБЩЕСТВО С ОГРАНИЧЕННОЙ ОТВЕТСТВЕННОСТЬЮ

ПК "КАН"



СЧЕТЧИК ВОДЫ КРЫЛЬЧАТЫЙ
«МОКРОХОД»
«СКВМ»

ДУ 15, ДУ 20
ПАСПОРТ 4213-003-65843100-2010
Государственный реестр № 52444-13

1. ОБЩИЕ СВЕДЕНИЯ ОБ ИЗДЕЛИИ.

Счетчики воды крыльчатые СКВМ, с диаметром условного прохода 15 и 20 мм, изготовленные по ТУ 4213-003-65843100-2010, предназначены для измерения объема сетевой по СНиП 41-02 и питьевой воды по ГОСТ Р 51232, протекающей в подающих и обратных трубопроводах закрытых и открытых системах холодного водоснабжения при температуре от 5 до 40°С, и давлении до 1,0 МПа (10 кгс/см²).

2. ТЕХНИЧЕСКИЕ ХАРАКТЕРИСТИКИ.

- Измеряемая среда - холодная питьевая вода.
- Давление измеряемой среды не более 1 МПа (10 кгс/см²).
- Температура окружающего воздуха от 5 до 60°С, относительная влажность до 98%.
- Потеря давления не более 0,1 Мпа
- Основные параметры счетчика (табл. 1).
- Пределы допускаемой относительной погрешности счетчика не должны превышать:
 - 5% от минимального расхода до переходного расхода;
 - 2% от переходного до максимального.
- Полный средний срок службы счетчика - не менее 12 лет.

Таблица 1.

Наименование основных параметров и размеров	Норма для счетчиков диаметром условного прохода, ДУ, мм	
	15	20
Расход воды, м ³ /ч		
минимальный, q _{min}	0,03	0,05
переходный, q ₁	0,12	0,20
номинальный, q _n	1,50	2,50
максимальный, q _{max}	3,0	5,0
Порог чувствительности не более, м ³ /ч	0,015	0,02
Максимальный объем воды (м ³), измеренный за:		
сутки	37,50	62,50
месяц	1125	1875
Емкость счетного механизма, м ³	99999	
Минимальная цена деления, м ³	0,0001	
Передаточный коэффициент, м ³ /импульс	1,5121x10 ⁻³	1,9713x10 ⁻³

Примечания:

- Под минимальным расходом q_{min} понимается расход, на котором счетчик имеет относительную погрешность ± 5% и ниже которого относительная погрешность не нормируется.
- Под переходным расходом q₁ понимается расход, на котором счетчик имеет погрешность ± 2,0%, а ниже которого ± 5,0%.
- Под номинальным расходом q_n понимается расход, равный 0,5 q_{max}.
- Под максимальным расходом q_{max} понимается расход, при котором счетчик может работать не более 1 часа в сутки с погрешностью ± 2%.

5. Под порогом чувствительности понимается расход, при котором турбина приходит в непрерывное вращение.
6. Значения минимального и переходного расходов даны для счетчика, устанавливаемого на горизонтальном трубопроводе циферблатом вверх (вертикальное расположение оси крыльчатки).

3. КОМПЛЕКТНОСТЬ.

3.1. Комплект поставки счетчика.

Таблица 2.

Наименование	Кол. шт.	Примечание
Счетчик воды	1	
Гайка	2	
Штуцер	2	
Прокладка	2	
Паспорт	1	

4. УСТРОЙСТВО И ПРИНЦИП ДЕЙСТВИЯ.

- 4.1. Принцип работы счетчика состоит в измерении числа оборотов крыльчатки, вращающейся под действием протекшей воды.
- 4.2. Поток воды подается в корпусе счетчика, поступает в измерительную полость, внутри которой на специальных опорах вращается крыльчатка. Вода, пройдя зону вращения крыльчатки, поступает через выходное отверстие в выходной патрубок. Количество оборотов крыльчатки пропорционально количеству протекшей воды. Масштабирующий редуктор счетного механизма приводит число оборотов крыльчатки к значениям протекшей воды в м³. Счетный механизм имеет шесть барабанчиков для указания количества м³ и четыре стрелочных указателя для определения долей м³. На шкале счетного механизма имеется сигнальная звездочка, обеспечивающая повышение разрешающей способности счетчика.
- 4.3 Счетный механизм(СКВМ) которого помещен в специальную капсулу, заполненную защитной жидкостью, и тем самым, образован абсолютно герметично изолированный барабанный механизм.
- 4.4 Счетный механизм не чувствителен к магнитному воздействию.

5. МОНТАЖ И ПОДГОТОВКА СЧЕТЧИКА К РАБОТЕ.

- 5.1. Счетчик устанавливается в колодце, помещении или специальном павильоне с температурой окружающего воздуха от +5 до +60^oC и относительной влажностью не более 98%. Место установки счетчика должно обеспечивать свободный доступ для осмотра, снятия показаний и гарантировать его эксплуатацию без повреждений.
- 5.2. Счетчик установить в трубопровод так, чтобы направление потока соответствовало стрелке на корпусе.
- счетчик рекомендуется ставить на горизонтальном участке трубопровода, шкалой вверх;
 - присоединение счетчика к трубопроводу должно быть герметичными и выдерживать давление 1 МПа (10 кгс/см²);
 - длина прямого участка до счетчика должна быть не менее 5Dy, после 2Dy.
 - установка осуществляется таким образом, чтобы счетчик всегда был заполнен водой.
- 5.3. Присоединение к трубам с диаметром большим или меньшим диаметра сходного патрубка счетчика осуществляется конусными промежуточными переходниками, устанавливаемыми вне зоны прямолинейных участков. На случай ремонта или замены перед прямыми участками труб до счетчика и после него ставятся вентили.
- 5.4. Перед счетчиком рекомендуется устанавливать дополнительный фильтр.
- 5.5. При монтаже запрещается использование сварки.
- 5.6. Допускается установка счетчика на вертикальном или горизонтальном трубопроводе при фронтальном или наклонном положении счетного механизма (горизонтальное или наклонное положение турбинки), при этом допускается увеличение значений минимального и переходного расходов, приведенных в табл. 1 и понижение метрологического класса счетчика.

- 5.7. Заполнение счетчика водой необходимо проводить плавно во избежание повышенной вибрации и гидравлических ударов.

6. ЭКСПЛУАТАЦИЯ И ТЕХНИЧЕСКОЕ ОБСЛУЖИВАНИЕ.

- 6.1. Наружные поверхности счетчика должны содержаться в чистоте.
- 6.2. Не реже одного раза в неделю необходимо производить осмотр счетчика, проверяя при этом:
- нет ли течи в местах соединения фланцев с корпусом и трубопроводом. При появлении течи подтянуть фланцевые соединения, если течь не прекращается - заменить прокладку;
 - загрязненное стекло протереть влажной, а затем сухой полотняной салфеткой.
- 6.3. При появлении течи из-под счетного механизма или остановки счетчика, его необходимо снять и отправить на ремонт.
- 6.4. Ремонт счетчика допускается производить только организациям, зарегистрированным в органах Госстандарта.
- 6.5. После ремонта счетчик подвергается поверке.
- 6.6. Нормальная работа счетчика может быть обеспечена только при соблюдении следующих условий эксплуатации:
- монтаж счетчика должен быть выполнен в соответствии с разделом 5;
 - счетчик должен использоваться для измерения воды на расходах, не превышающий значения номинального расхода q_n (указанного в табл.1) и расходах не менее минимального расхода;
 - количество воды, пропущенной через счетчик за сутки, не должно превышать значений, указанных в табл. 1;
 - в трубопроводе не должны иметь место гидравлические удары и вибрации, влияющие на работу счетчика.
- 6.7. При заметном снижении расхода воды при постоянном напоре в сети необходимо прочистить входной фильтр от засорения.
- 6.8. При выпуске из производства счетный механизм каждого счетчика пломбируется поверителем.
- 6.9. Эксплуатация счетчика на максимальном расходе допускается не более 1 ч. в сутки.
- 6.10. Поверка счетчиков производится в соответствии с методикой поверки ГОСТ 8.156-83ГСИ. Счетчики воды. Методика поверки.
- 6.11. Периодичность поверки счетчика - **один раз в 6 лет.**

7. УСЛОВИЯ ХРАНЕНИЯ И ТРАНСПОРТИРОВАНИЯ.

- 7.1. Счетчик должен храниться в упаковке предприятия-изготовителя согласно условиям хранения 3 по ГОСТ 15150. Воздух в помещении, в котором хранится счетчик, не должен содержать коррозионно-активных веществ.
- 7.2. Транспортирование счетчика должно производиться любым видом закрытого транспорта, в том числе и воздушным транспортом в отапливаемых герметизированных отсеках в упаковке, предохраняющей от механических повреждений.
- 7.3. Транспортирование счетчика должно соответствовать условиям 5 по ГОСТ 15150.

8. ГАРАНТИИ ИЗГОТОВИТЕЛЯ.

- 8.1. Изготовитель гарантирует соответствие счетчика требованиям технических условий ТУ 4213-003-65843100-2010 при соблюдении потребителем условий хранения, транспортирования, монтажа и эксплуатации.
- 8.2. Гарантийный срок эксплуатации счетчика 18 месяцев со дня ввода его в эксплуатацию при гарантийной наработке, не превышающей для счетчика с: Dy 15 мм - 20250 м³; Dy 20 мм - 33750 м³. Гарантийный срок хранения - 1 год с момента изготовления.

9. СВЕДЕНИЯ О РЕКЛАМАЦИЯХ.

Изготовитель не принимает рекламации, если счетчик вышел из строя по вине потребителя из-за неправильной эксплуатации, не соблюдения указаний, приведенных в настоящем паспорте, а также нарушении условий транспортирования.

По всем вопросам, связанным с качеством счетчика следует обращаться к изготовителю по адресу 350001, г. Краснодар, ул. Шевченко, 89, тел.(861)239-62-02